

LAVORANDO DI **SQUADRA** TI GUIDIAMO AL **SUCCESSO** INDIVIDUALE

La Rete di Officine del Consorzio Assoricambi



LA RETE OFFICINE ASSO SERVICE

Una Rete d'eccellenza





Asso Service è il programma officine proposto dal Consorzio Assoricambi attraverso la propria rete di ricambisti associati. L'obiettivo del Programma è migliorare la qualità del lavoro in officina e permettere all'autoriparatore di sviluppare costantemente la propria professionalità tenendo il passo con l'evoluzione tecnologica dei veicoli e con le accresciute esigenze del mercato.

Il programma di servizi Asso Service si articola in quattro pilastri (Formazione Professionale, Supporto Tecnico e Informazione, Immagine e Comunicazione, Servizi e Convenzioni) ricchi di strumenti pensati per migliorare la qualità del lavoro in officina ed il rapporto con l'automobilista.

La Rete Asso Service è attualmente composta di un ampio network di autoriparatori con più di 1200 punti assistenza in tutta Italia a cui l'automobilista può rivolgersi per tutti gli interventi compresi i tagliandi nel periodo di garanzia del veicolo.

La missione di Asso Service è fornire i migliori strumenti e servizi a tutte le officine, aiutandole a crescere in competenza, qualità e competitività.



-  Offerta modulabile, l'officina sceglie i servizi di cui ha bisogno
-  Nessun obbligo di acquisto di attrezzatura
-  Totale indipendenza
-  Supporto dedicato

INDICE



FORMAZIONE PROFESSIONALE

FORMAZIONE TECNICA E GESTIONALE

Pag 6



SUPPORTO TECNICO & INFORMAZIONE

ASSO FORUM SERVICE

Pag 7

CATALOGO RICAMBI ASSO CAT

Pag 8

RICHIESTA DI DOCUMENTAZIONE TECNICA

Pag 9

GESTIONALE OFFICINA

Pag 10

BANCA DATI AUTODATA

Pag 11

ASSISTENZA TECNICA TELEFONICA

Pag 12

BANCA DATI AUTRONICA MULTIMEDIA

Pag 13

INDICE



IMMAGINE & COMUNICAZIONE

IMMAGINE E COMUNICAZIONE	Pag 14
PUBBLICITÀ LOCALE E NAZIONALE	Pag 15
ABBIGLIAMENTO E ACCESSORI	Pag 16
ACCESSORI E MODULISTICA	Pag 17



SERVIZI & CONVENZIONI

CONSULENZA LEGALE	Pag 18
ASSISTANCE CARD	Pag 19
PAGAMENTO DILAZIONATO PER L' AUTOMOBILISTA	Pag 20
AUTO SOSTITUTIVA	Pag 21
RIEPILOGO SERVIZI ASSO SERVICE	Pag 22

FORMAZIONE TECNICA E GESTIONALE

Al giorno d'oggi è fondamentale mantenersi al passo con le evoluzioni del mercato affiancando, alle conoscenze tecniche, competenze di ambito gestionale che aiutino l'autoriparatore ad affrontare:

- La contrazione del mercato
- Il bisogno di controllare scrupolosamente costi e ricavi per massimizzare i profitti
- La necessità di differenziarsi dalla concorrenza, comunicando efficacemente alla clientela la propria professionalità ed i servizi erogati.

Per questo motivo **Asso Service**, in collaborazione con i principali player specializzati in formazione professionale, mette a disposizione **Percorsi Tecnici e Gestionali** per aiutare le proprie officine a migliorare ed ottimizzare la gestione dell'impresa:

 Climatizzazione - Sicurezza	 Cambi Automatici
 Monografie Principali Modelli	 Sistemi Ibridi
 Elettricità - Elettronica	 Meccanica
 Iniezione Benzina	 Diesel

Percorsi Formativi in Ambito Gestionale

MARKETING OFFICINA E RELAZIONALE

Fidelizzare la vecchia clientela ed acquisirne di nuova

COMUNICAZIONE EFFICACE

Migliorare la comunicazione interna e verso i clienti

GESTIONE OFFICINA

Migliorare il controllo e la gestione della propria impresa

L'esperienza pluriennale dei nostri partner per la formazione professionale nel settore dell'autoriparazione – sia nel canale indipendente sia in quello ufficiale delle case madri – garantisce a tutte le officine una formazione tecnica di massimo livello, continuamente aggiornata ed allineata a tutti i nuovi sistemi e modelli di autovetture. All'aggiornamento e perfezionamento tecnico viene affiancata una formazione di tipo gestionale, volta all'acquisizione di tutti gli strumenti necessari ad un'impresa per migliorare la propria gestione e per acquisire sempre più clienti con conseguente incremento di fatturato.

ASSO FORUM SERVICE



L'autoriparatore di oggi vive in un **mondo** completamente **digitalizzato e connesso**, in cui gli utenti web scambiano e condividono le informazioni in modo rapido e dinamico non solo attraverso l'invio di email e la consultazione di siti internet, ma anche attraverso i social network, i blog, i forum, ecc...

Asso Service, consapevole dell'esigenza di supportare le proprie officine nella condivisione delle informazioni, offre l'opportunità di accedere gratuitamente al **Forum Tecnico Autodiagnostic.it**, una community di autoriparatori e meccatronici all'interno della quale trovare consigli e aiuti pratici, messi a disposizione da chi, avendo già affrontato e/o risolto una problematica, decide di condividerne la soluzione.

Facendo parte di questo Forum si avrà la possibilità di partecipare, con oltre 13.000 officine iscritte, a soluzioni su problemi tecnici legati alla corretta gestione amministrativa, finanziaria, assicurativa ed il confronto sarà utile ad evitare di incorrere in sanzioni.

Il fine di questo potente strumento è l'aiuto reciproco volto ad eliminare o diminuire sensibilmente sprechi di ore di lavoro per ricerca guasti, sostituzione ricambi, metodologie di riparazioni non corrette, ecc...

Un'importante novità è rappresentata dalla **consulenza legale gratuita** da parte di un Avvocato esperto del settore automotive, che fornisce in maniera preventiva informazioni inerenti alle novità in ambito normativo-giuridico e risponde a dubbi e richieste.



AUTODIAGNOSTIC
MECCATRONICI COMMUNITY



CATALOGO RICAMBI ASSO CAT

L'accesso alla corretta informazione in fase di individuazione del ricambio comporta un notevole risparmio di tempo e costi, ottimizzando il lavoro dell'autoriparatore e creando vantaggi per l'automobilista, quali il rispetto del preventivo e di una minore permanenza della autovettura in officina. Asso Service ha sviluppato per le proprie officine Asso CAT, il catalogo ricambi aftermarket basato su TecDoc che accresce la professionalità degli autoriparatori, aiutandoli a mantenere il passo con i tempi.

Asso CAT permette di eseguire una ricerca partendo da un veicolo o da un codice articolo, per accedere a:

- Codici ricambi originali ed aftermarket
- Informazioni tecniche e specifiche dei ricambi
- Foto e documenti descrittivi
- Listini prezzi (ove presenti)
- Applicazioni sui veicoli

Vantaggi per l'autoriparatore

- Accesso ad informazioni tecniche e immagini descrittive
- Verifica della corretta applicazione
- Riduzione dei tempi di identificazione del ricambio

The screenshot displays the AssoCAT website interface. At the top, there are navigation links: "Veicoli - Motori - Assali - Universale" on the left and "Ricerca Diretta - Storico - Anyweb - Anyparts" on the right. The central logo is "AssoCAT" with the tagline "Stock Explorer - Guida - Contatti - E-commerce INFOCAR - TECDOC - SUPERCROSS". Below the logo is a search bar with the prompt "Digitare modello, n.tecdoc o codice motore".

Below the search bar, there are two main search options: "Ricerca per Veicolo" (which includes the TecDoc logo and a dropdown menu set to "AUTO PASSEGGERI") and "Ricerca per codice motore".

Below these options is a grid of car brand names, including: ABARTH, AC, ACURA, ALFA ROMEO, ALPINA, ALPINE, AMC, ARCO, ARTESA, ASIA MOTORS, ASTON MARTIN, AUDI, AUSTIN, AUSTIN-HEALEY, CHECKER, CHEVROLET, CHRYSLER, CITROEN, DACIA, DAEWOO, DAF, DAIHATSU, DAIMLER, DALLAS, DE LOREAN, DE TOMASO, DOGGE, DORNERVOORT, DS, GOURIL, GREAT WALL, GRECOV, HINDUSTAN, HOBBEFCAR, HONDA, HUMMER, HYUNDAI, INDIQO, INFINITI, INNOCENTI, IRAN KHODRO (IKCO), IRMSCHER, ISDEFA, ISUZU, JSC22, LTI, MAHINDRA, MAN, MARCOS, MARUTI, MARUTI SUZUKI, MASERATI, MAZDA, MCLAREN, MEGA, MERCEDES-BENZ, METROBUS, MG, MIA, MIRA, PEUGEOT, PIAGGIO, PININFARINA, PLYMOUTH, PONTIAC, PORSCHE, PREMIER, PROTON, PUCH, RAM, RANGER, RAYTON FISSORE, UAZ, RENAULT, RENAULT TRUCKS, SUBARU, SUZUKI, TALBOT, TATA, TAZZARI, TESLA, THINK, TOYOTA, TRABANT, TRUMPH, TVS, UAL, URM, VAUXHALL, VECTOR.

Below the brand list, there is a search path: "Ricerca Veicoli > Costruttori > AUDI > A4 Allroad (8K, 8B) > ~ 2.0 TDI quattro > Filtro olio". This leads to a product listing for "AKRON-HALÓ" (part number 1818014) and "BLUE PRINT" (part number AD1101101). Each product listing includes a photo, technical specifications (e.g., diameters, heights), and a "Compra" button.

RICHIESTA DI DOCUMENTAZIONE TECNICA



Per ogni autoriparatore è indispensabile avere a portata di mano le informazioni o i dati tecnici su temi specifici, come schemi elettrici, procedure di smontaggio, azzeramenti service, cinghie di distribuzione e molto altro.

Ecco perché, tra i servizi compresi nell'affiliazione, Asso Service ti propone il **servizio di richiesta documentazione tecnica a supporto delle riparazioni**.

Grazie a questo servizio, potrai richiedere tutte le informazioni necessarie per lo svolgimento quotidiano delle attività in officina, riducendo il tempo di lavoro e il fermo tecnico della vettura.

Ti aiutiamo a trovare le informazioni che non riesci o non hai tempo di reperire da solo, andando incontro a molte delle tue necessità tecniche.

Possibili richieste che potrai formulare: schemi elettrici, procedure, azzeramenti service, cinghie e catene di distribuzione, stacchi e riattacchi, tempi di manodopera, geometria ruote, oli e liquidi vari, errori non codificati e tanto altro.

Con Asso Service il lavoro in officina è più facile!

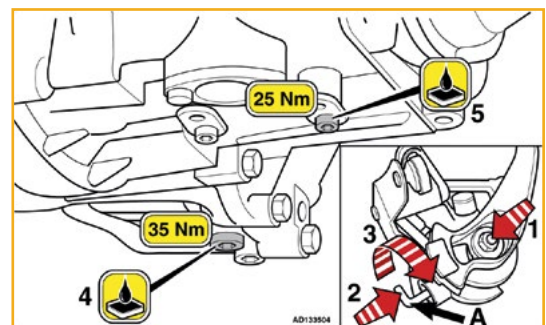
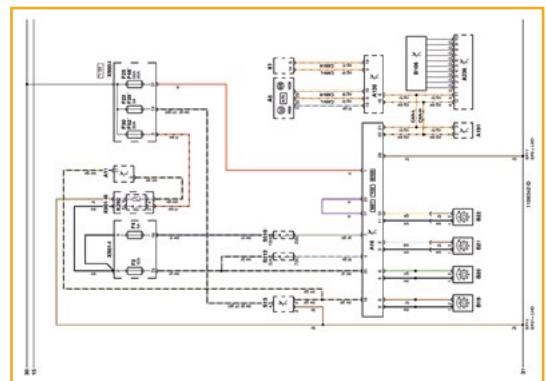
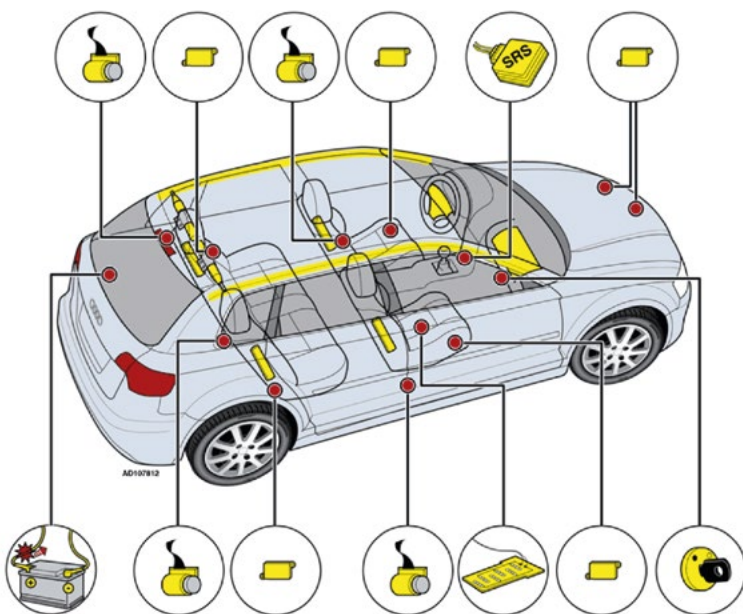

GESTIONALE OFFICINA



Ogni autoriparatore che desidera organizzare la propria officina in maniera efficiente e pratica ha la necessità di utilizzare un software gestionale.

La soluzione web individuata da Asso Service è **INFOCAR REPAIR**, il software creato da **Quattroruote Professional** che consente di restare informati, sempre "connessi" e gestire l'officina in maniera efficiente. Con pochi semplici passaggi è possibile:

- Redigere preventivi chiari e precisi partendo dalla targa del veicolo
- Effettuare un'accettazione dinamica e gestire le pratiche anche via tablet
- Condividere in tempo reale documentazione fotografica
- Effettuare controlli di statistiche e fatturati per gestire al meglio contabilità ed analisi redditività
- Emettere documenti fiscali e fattura elettronica

Inoltre, è possibile una precisa identificazione del veicolo con la ricerca per targa con l'individuazione di ricambi originali ed equivalenti.

Infocar Repair consente di riparare in conformità a quanto disposto dal regolamento UE n° 641/2010 ex regolamento Monti, un'occasione per mantenere i clienti anche quando acquistano un'auto nuova, quindi durante il periodo di garanzia contrattuale.

Inoltre, grazie alla disponibilità di tutte le informazioni ufficiali delle case costruttrici si hanno sempre a disposizione per ogni veicolo:

- Piano Manutentivo Ufficiale
- Codici Ricambi Originali
- Codici Ricambi Equivalenti
- Listini Ricambi Originali
- Listini Ricambi Equivalenti

All'interno di Infocar Repair sono presenti:

BANCA DATI RICAMBI EQUIVALENTI

AUTODATA

Con Infocar Repair si ha la certezza di lavorare con dati tecnici specifici di quella vettura perché è sufficiente inserire la targa per ottenere descrizione del veicolo, numero di telaio, codice motore e data di prima immatricolazione. Tutto questo è possibile grazie al collegamento online con la motorizzazione.

NOVITÀ per ogni targa si hanno sempre on line le Campagne di Richiamo che verranno automaticamente segnalate anche senza una ricerca manuale.



* Servizio a richiesta. Chiedi maggiori informazioni al tuo ricambista Asso Ricambi di fiducia.

BANCA DATI TECNICI

Un bisogno fondamentale dell'attività quotidiana di un autoriparatore è poter rintracciare in maniera semplice e veloce informazioni tecniche complete ed aggiornate.

Asso Service mette a disposizione delle proprie officine **AUTODATA**, una delle migliori banche dati tecnici presenti sul mercato, in grado di fornire:

- Dati Meccanici
- Dati Elettrici
- Dati Elettronici
- Check list delle case Auto (piani di manutenzione ordinaria - tagliando)

Tutto questo per poter effettuare la riparazione e la manutenzione delle autovetture nuove anche durante il periodo di garanzia legale senza che essa decada.



Servizio compreso nel gestionale officina INFOCAR REPAIR, non vendibile singolarmente.

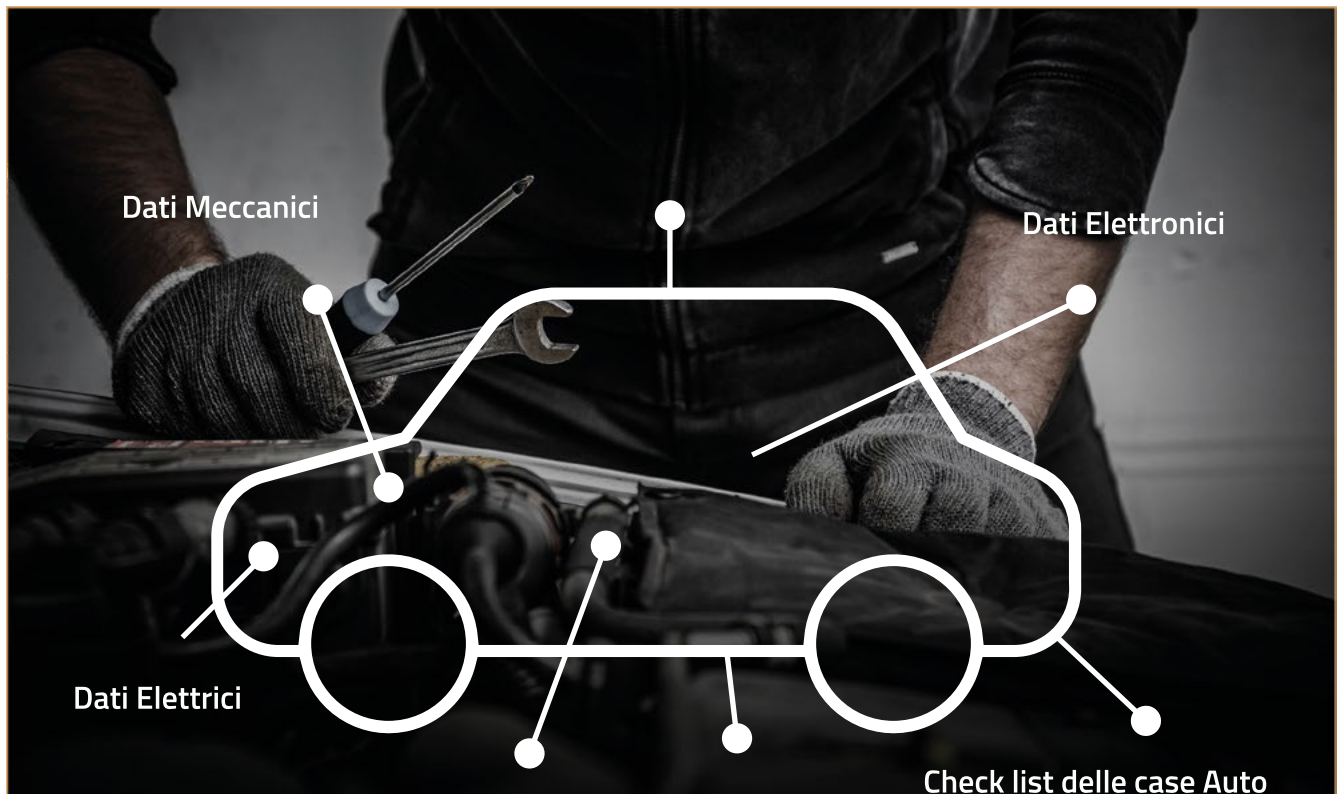

ASSISTENZA TECNICA TELEFONICA

La mancanza di dati o una loro sbagliata interpretazione, possono mettere in difficoltà l'autoriparatore che si confronta con danni apparentemente impossibili da risolvere. Per supportare l'officina nella risoluzione dei principali guasti delle autovetture, Asso Service mette a disposizione il call center tecnico specializzato nel servizio di assistenza telefonica con una probabilità di successo del 92%.

Un pool di esperti è a disposizione degli autoriparatori che necessitano ormai quotidianamente di indicazioni, suggerimenti, fornitura di dati tecnici e supporto all'interpretazione dei dati e degli strumenti. Ad oggi questa "Help Line" supporta il lavoro quotidiano degli autoriparatori distribuiti su tutto il territorio nazionale e oltre 40.000 guasti gestiti per anno.

Le aree di intervento del call-center sono:

- Gestione Motore (benzina, diesel, gpl)
- Sistemi di Sicurezza Passiva
- Sistemi di Sicurezza Attiva
- Distribuzione
- Dati Meccanici
- Procedure di Ripristino
- Gestione di Comfort e Carrozzeria
- Gestione Illuminazione
- Reti di Bordo Multiplex
- Elettronica Abitacolo
- Gestione alimentazione Elettriche
- Climatizzazione



* Servizio a richiesta. Chiedi maggiori informazioni al tuo ricambista Asso Ricambi di fiducia.

IMMAGINE E COMUNICAZIONE

Immagine e Comunicazione

Asso Service ha realizzato alcuni kit composti da una serie di accessori e supporti di comunicazione, per identificare al meglio la **Tua Officina**. Rivolgiti al tuo ricambista Associato Asso Ricambi per conoscere tutti i dettagli e per scoprire le vantaggiose opportunità offerte dalla rete.

Perchè avere un'immagine identificabile?

Per non apparire come officine indipendenti ma appartenenti ad una **Rete Specializzata di importanza nazionale**. Per trasmettere un'immagine omogenea e univocamente riconoscibile.

Che immagine comunichiamo ai nostri clienti?

Avere un'officina sempre all'avanguardia e pronta a seguire i cambiamenti del mercato, è fondamentale, ma è importante comunicare questo messaggio anche attraverso l'immagine dell'officina.



Alcuni esempi di materiale di comunicazione Asso Service

ABBIGLIAMENTO E ACCESSORI



Abbigliamento Professionale

Per uniformare l'immagine di tutte le officine della propria Rete, Asso Service ha realizzato una linea completa di abbigliamento tecnico da lavoro. Avere uno staff dotato di abbigliamento da lavoro uguale e facilmente identificabile significa trasmettere alla propria clientela un chiaro messaggio di squadra, sia a livello aziendale, sia a livello di gruppo nazionale.



ACCESSORI E MODULISTICA



Asso Service offre un corredo di supporti di cancelleria per l'ufficio studiati per supportare l'officina a trasmettere alla propria clientela un'immagine professionale anche durante le fasi pre-post riparazione. I momenti di accettazione del cliente, redazione di un preventivo, consegna di un documento fiscale e consegna della vettura riparata sono fondamentali per conquistare la fiducia del cliente.

Stampare un preventivo su carta intestata personalizzata, timbrare lo stesso preventivo o un qualsiasi modulo con un timbro personalizzato oppure inserire un documento da spedire all'interno di una busta personalizzata, comunicano professionalità e organizzazione aziendale. È importante saper fare... ma bisogna farlo sapere!



CONSULENZA LEGALE

Poter prevenire un contenzioso legale o più semplicemente avere l'opportunità di chiarire un dubbio in campo legale è un grosso vantaggio.

Asso Service, grazie alla collaborazione con lo **Studio Legale dell'Avvocato Piergiorgio Beccari** (esperto del settore automotive), fornisce alle proprie officine informazioni e strumenti necessari a prevenire i problemi derivanti da una mancanza di conoscenza nelle materie giuridiche e delle normative riferite al settore dell'autoriparazione.

Ogni officina appartenente alla Rete Asso Service potrà usufruire di una serie di monografie (scaricabili dal sito internet www.assoservice.net) attraverso le quali comprenderà l'importanza legale di molti strumenti e tematiche fondamentali del lavoro in officina.



PREVENTIVO

Come compilarlo correttamente?

Che valore legale ha?



GARANZIE

Quali sono i tipi di garanzia?

Come possiamo gestirli?



AUTO SOSTITUTIVE

Che responsabilità civili / penali derivano dal suo utilizzo?

IL REGOLAMENTO UE n° 461/2010 ex REGOLAMENTO MONTI

Un'occasione per mantenere i clienti anche quando acquistano un'auto nuova.
Come sfruttarlo?

Inoltre, attraverso il costante intervento all'interno dell'**Asso Forum Service**, l'Avvocato potrà rispondere in maniera chiara e diretta:

- Ogni qualvolta un autoriparatore porgerà una domanda estremamente pratica all'Avvocato, tutti gli iscritti al forum visualizzeranno tale domanda e di conseguenza la risposta;
- L'Avvocato farà anche costanti interventi riguardanti le novità in campo normativo di carattere nazionale ed europeo.

ASSISTANCE CARD

Asso Service - Assistance Card

Per ogni autoriparatore è indispensabile attuare delle strategie di fidelizzazione del cliente, differenziando ed intensificando i servizi offerti.

Asso Service, consapevole di questa necessità, offre un sistema di servizi e convenzioni dedicato direttamente alla clientela dell'officina, come la Asso Service Assistance Card, la tessera per il soccorso stradale in caso di guasto meccanico o incidente.

Aumenta la fedeltà dei clienti

Un servizio estremamente apprezzato dagli automobilisti. Attraverso questo strumento è possibile fidelizzare ulteriormente i clienti, fornendo loro una polizza annuale di copertura assicurativa stradale.

Accresce il valore della tua riparazione

Con questo servizio darai un valore aggiunto alla tua riparazione ed alla tua professionalità. I tuoi clienti capiranno che potranno contare su di te anche dopo la riparazione.

Soccorso stradale garantito

Fai viaggiare tranquilli i tuoi clienti! Saranno assistiti 24 ore al giorno.

* Servizio a richiesta. Chiedi maggiori informazioni al tuo ricambista Asso Ricambi di fiducia.

PAGAMENTO DILAZIONATO PER L' AUTOMOBILISTA



Sella
Personal Credit

Asso Ricambi, con il suo network di officine Asso Service, ha stipulato una convenzione con **Sella Personal Credit S.p.a.** per la fornitura del servizio **APPago** che consente all'autoriparatore di dilazionare il pagamento degli interventi di riparazione del cliente in modo sicuro e veloce, attraverso l'utilizzo di un POS che accetta le principali carte bancomat, postamat e carte di credito.



Non è un finanziamento



Nessuna documentazione necessaria



Prima rata dopo 30 giorni



Processo totalmente digitale



Incasso immediato



Dilazioni fino a 12 mesi

AUMENTA LA CAPACITÀ DI ACQUISTO

Il **31%** dei clienti ha effettuato un acquisto più caro di quanto avesse previsto

AUMENTA LO SCONTRINO MEDIO

Il **54%** dei clienti ha acquistato un ulteriore prodotto che altrimenti non avrebbe acquistato

VANTAGGI PER L' OFFICINA



Niente rischi,
APPago è sicuro al 100%



I tuoi clienti
pagano poco alla volta
e tu incassi subito



Importi dilazionabili
da 200€ a 2.000€
da 3 a 12 mesi.
Rata minima 30€



Costa meno
di uno sconto



AUTO SOSTITUTIVA

Poter disporre di un'auto sostitutiva è un grande valore aggiunto, in caso di guasti o incidenti alla vettura. Per questo le officine Asso Service hanno ora la possibilità di proporre questo nuovo servizio per l'automobilista.

Asso Service offre questa opportunità, in collaborazione con **Car Solution Rent S.r.l.**, fornitore di servizi di noleggio a lungo termine di autovetture e veicoli commerciali.

Il noleggio tecnico è un particolare contratto che permette all'autoriparatore di sub-noleggiare l'autovettura all'utente finale, tutelandolo da possibili rischi futuri. Scegli il modello che più si addice alle tue esigenze, a fronte del pagamento di un canone mensile fisso, avrai a disposizione un'auto nuova e tutti i servizi necessari per gestirla al meglio.

PRINCIPALI VANTAGGI

AMPLIAMENTO DEI SERVIZI OFFERTI

Un modo per offrire un alto valore aggiunto e differenziarsi dai concorrenti

MAGGIORE FIDELIZZAZIONE

Potrai garantire continuità di mobilità al tuo cliente

POSSIBILITÀ DI SUBNOLEGGIO

Grazie alla formula del **noleggio tecnico** potrai incrementare il business dell'officina

SERVIZIO INCLUSO DI GESTIONALE

Per il monitoraggio costante e l'attivazione e chiusura delle pratiche

PROMOZIONE DELL'OFFICINA

Più visibilità e pubblicità per la tua attività!

SCEGLI LA NOSTRA OFFICINA ASSO SERVICE.

PUOI CONTARE SEMPRE SU UN'AUTO SOSTITUTIVA A PORTATA DI MANO!

Asso Service
I PROFESSIONISTI DELLA RIPARAZIONE

Un altro piccolo, grande vantaggio di far parte della squadra Asso Service: i professionisti della riparazione!

RIEPILOGO SERVIZI ASSO SERVICE

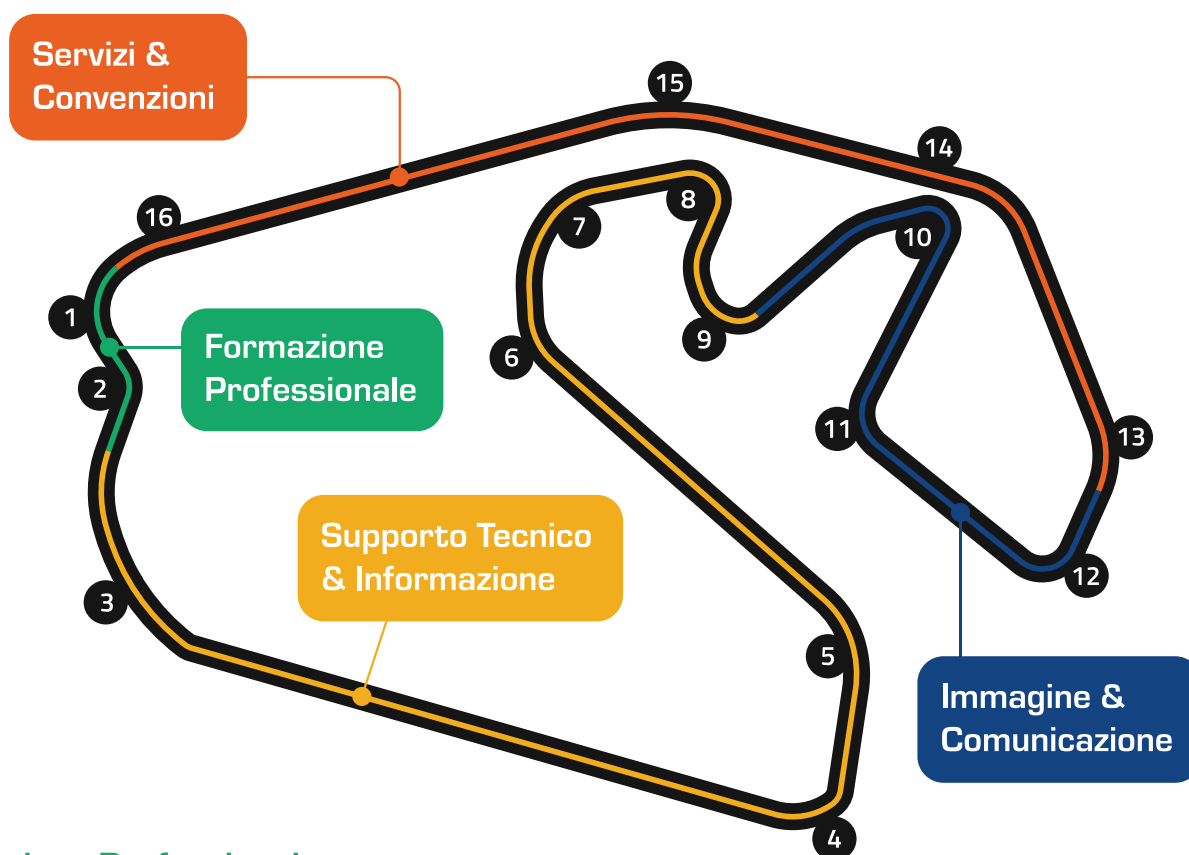

Formazione Professionale

- 1 Corsi Tecnici e Gestionali
- 2 Monografie

Supporto Tecnico & Informazione

- 3 Forum Tecnico e Legale
- 4 Catalogo Ricambi
- 5 Servizio richiesta documentazione tecnica
- 6 Gestionale Officina
- 7 Listini e Tempari
- 8 Banche Dati e Schemi Tecnici
- 9 Assistenza Tecnica Telefonica
- 10 Supporto Dedicato

Immagine & Comunicazione

- 11 Geolocalizzazione
- 12 Immagine
- 13 Abbigliamento Professionale
- 14 Accessori e modulistica

Servizi & Convenzioni

- 15 Assistance Card
- 16 Consulenza Legale
- 17 Pagamento dilazionato per l'automobilista
- 18 Auto Sostitutiva

È un'iniziativa



Via Santa Rita da Cascia, 33 20143 Milano

Tel. 02.33007196

Fax 02.39266873

info@assoservice.net

www.assoservice.net



 @assoservice